

TAT

TATスタンプユニット

丸型16号

TSUH-16A1

オートキャップ 低コスト 環境対応インキ 簡単組み込み

TATスタンプユニット 丸型16号は、自動開閉式 印面キャップを装着したスタンプ装置です。
速乾性のTATスタンパー丸型16号を組み込む事で、連続なつ印を行うことが可能です。

製品の特長

Point 01 自動で印面の乾燥を防止

速乾性のTATスタンパー丸型16号を使用できるので、さまざまな素材へのなつ印が可能です。また、なつ印待機時にキャップが自動で閉じるため、スタンプ印面の乾燥を予防し、なつ印ムラが少なく、鮮明な連続なつ印が可能です。



Point 02 自動なつ印機として簡単に取付け可能

TATスタンパー丸型16号を組み込む事で、簡単にキャップレススタンプとしてご使用頂けます。

又、持ち手の天面にM10のタップ穴が設けてありますので、伸縮型アクチュエーターやエアシリンダーを取り付ける事で、自動機のスタンプヘッドとしてもご使用頂けます。エアシリンダー等のストロークを環境に合わせて自由に選択する事で、深い位置になつ印する等の使い方も可能です。

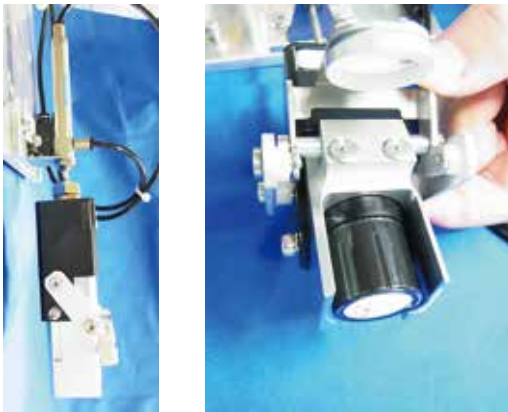

Point 03 安全で多用途なインキをご用意

輸出入貿易管理令規制・オゾン層保護法とフロン、エタンの規制・ELV規制・RoHS指令をクリアする環境対応のTATインキですので、安心してご利用頂けます。
又、ワークに応じた多種のインキをお選び出来ます。

製品仕様

外形寸法:

幅 56.4 mm × 奥行 70.4 mm × 高さ 90 mm (なつ印時)

幅 56.4 mm × 奥行 42 mm × 高さ 115 mm (なつ印待機時)

最大印面サイズ: $\Phi 16$ mm

重量: 約 190g

動作方式: 押込み

印面ストローク: 25 mm

製品取付け方法: M10 ボルト

なつ印 荷重: 9N

連続なつ印回数: *約 8,000 回

*なつ印対象物: PETフィルム インキ: STG黒

*なつ印サイクル: 1回/秒、垂直下向きなつ印

*試験環境: 気温 20℃・湿度 65%

取付け可能製品: TATスタンパー丸型16号

その他: エアシリンダーに取り付けの際、スピードコントローラーが必須となります。



印字見本

印面サイズ: $\Phi 16$ mm

*一例 (ご要望承ります。)



色 種: 黒・赤・藍色・緑・朱色・紫・白

製品寸法

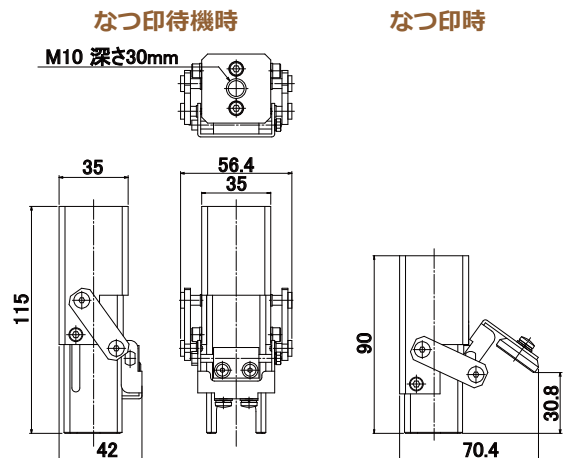

*製品の仕様は品質向上の為 予告無く変更する事があります。

本製品に関するお問い合わせ先

Shachihata

シヤチハタ株式会社 営業開発課

TEL: 052-856-2621 FAX: 052-856-5813

<http://www.shachihata.co.jp/industrial/>